

SKRÓCONA SPECYFIKACJA PRZYGOTOWANIA MATERIAŁU NA NADRUK NA PŁYTACH MINI CD i DVD

PROSIMY NIE ZAKŁADAĆ WYBRAŃ NA DOSTARCZONYM MATERIALE, JEDYNNIE
UWZGLĘDNIĆ JE W GRAFICE W TRAKCIE PROJEKTOWANIA.

PROSZĘ ZADBAĆ O TO BY GRAFIKA BYŁA UMIESZCZONA CENTRALNIE NA STRONIE.
JEŻELI TAK NIE JEST WSKAZANE JEST UMIESZCZENIE W CENTUM NADRUKU
KRZYŻYKA W REGISTRATION COLOR UMOŻLIWIĄJĄCEGO ZGODNE Z ZAŁOŻENIEM
KLIENTA POZYCJONOWANIE PRACY.

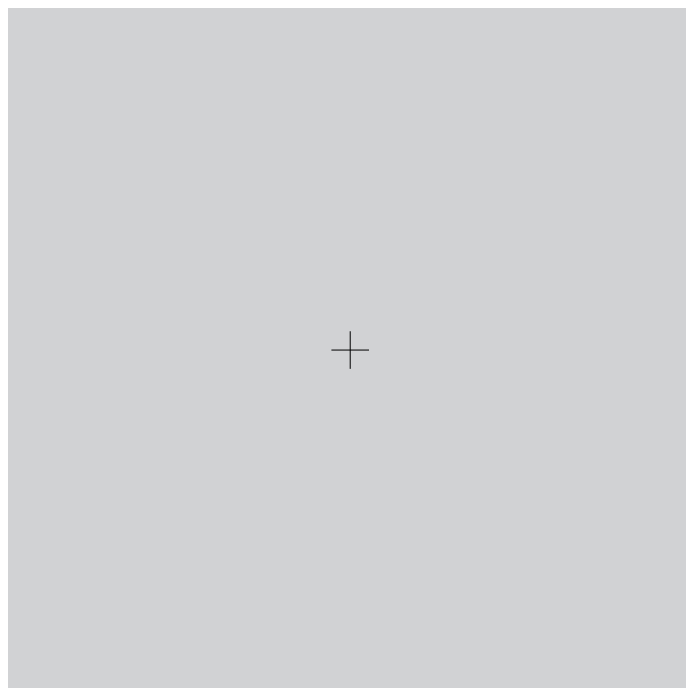
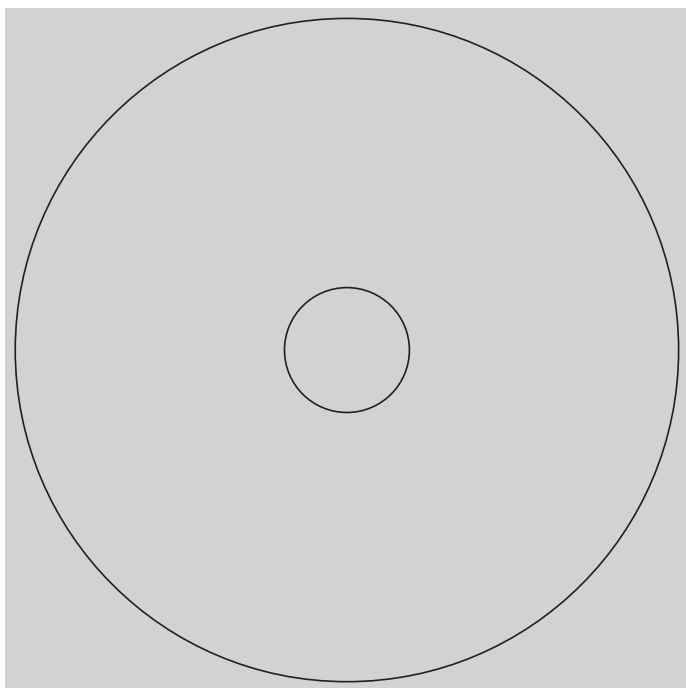

PROJEKT NADRUKU

- proszę nie umieszczać na nadruku oznaczeń technicznych np. znaczniki obcinania, pasery, identyfikatory kolorów itp.
- w celu akceptacji kolorystycznej wykonujemy PROOF ISO (certyfikowany).
- projekty przyjmujemy w postaci plików otwartych, prosimy o zamianę fontów na krzywe, przed wysłaniem plików do adaptacji.
- materiał przyjmujemy w formatach:
 - adobe illustrator
 - adobe pdf composite
 - tif bitmapa CMYK 300dpi



CD / DVD PRINT AREA

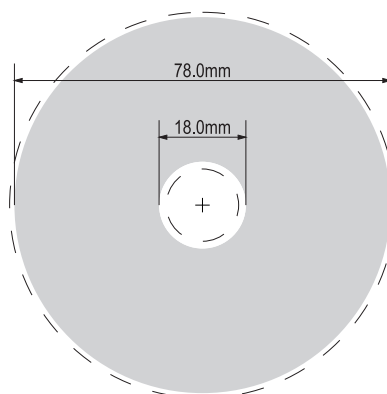

PRINT AREA

NON PRINTED AREA

